

Motorschutzbügel/ Engine guard



Wunderlich
complete your BMW.

BMW G 310 R

ab Baujahr 2016 / from date of manufacture 2016

BMW G 310 GS

ab Baujahr 2017 / from date of manufacture 2017

Artikel Nr.: / Item-no.:

40573-002 schwarz/black

DE INHALT
GB CONTENTS

Produktionsdatum
date of production

- 1x **Motorschutzbügel links - Engine guard left**
- 1x **Motorschutzbügel rechts - Engine guard right**
- 1x **Schraubensatz/Screw kit:**
 - 2x Zylinderschraube mit Innensechskant M8x35 / allen screw M8x35
 - 1x Zylinderschraube mit Innensechskant M10x50 / allen screw M10x50
 - 1x Zylinderschraube mit Innensechskant M8x30 / allen screw M8x30
 - 1x Zylinderschraube mit Innensechskant M6x25 / allen screw M6x25
 - 1x Linsenkopfschraube M10x45 / allen screw M10x45
 - 1x U-Scheibe Ø6,4 / washer ø6,4
 - 3x U-Scheibe Ø8,4 / washer ø8,4
 - 2x U-Scheibe Ø10,5 / washer ø10,5
 - 1x U-Scheibe Ø6,4x3 / washer ø6,4x3
 - 1x Aludistanz Ø25xØ11x10mm / alu spacer Ø25xØ11x10mm
 - 3x Aludistanz Ø18xØ9x5mm / alu spacer Ø18xØ9x5mm
 - 1x Aludistanz Ø25xØ11x13mm / alu spacer Ø25xØ11x13mm
 - 1x Verbindungsstopfen Ø18 / connector Ø18

DE BENÖTIGTE WERKZEUGE
GB TOOLS REQUIRED

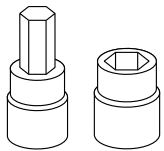

Set

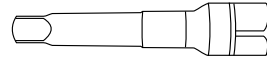

Verlängerung/extension

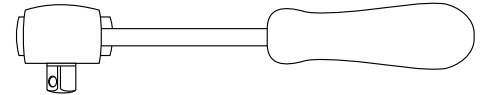

Ratsche/Ratchet



Motorschutzbügel/ Engine guard



BMW G 310 R / BMW G 310 GS

Artikel Nr.: / Item-no.:

40573-002 schwarz/black

DE WICHTIG
GB IMPORTANT

Beachten Sie die in Ihrem Land geltenden Zulassungsbestimmungen.
Für den Bereich der BRD gilt: Eine Eintragung in die Fahrzeugpapiere ist nicht erforderlich.
Wir übernehmen keine Haftung für unmittelbare oder Folgeschäden am Fahrzeug, bzw. Personenschäden die durch einen Sturz, Unfall oder unsachgemäße bzw. mangelhafte Montage unserer Produkte entstehen.
Die Voraussetzung für die Montage ist natürlich eine gewisse technische Erfahrung. Wenn Sie sich nicht sicher sind, wie man eine bestimmte Arbeit ausführt, sollten Sie diese Ihrer Fachwerkstatt überlassen.
Ziehen sie alle zugänglichen Schrauben zuerst nur locker an. Nachdem alles montiert ist, werden die Schrauben dann auf das entsprechende Anzugsmoment festgezogen. Dadurch wird sichergestellt, dass das Produkt spannungsfrei angebaut ist. Die Verschraubungen am Motorblock müssen mit Loctite 243 mittelfest eingeklebt werden.
Nach der Montage alle Verschraubungen auf festen Sitz kontrollieren!

Observe the applicable approval regulations in your country.
We assume no liability for direct or consequential damage to the vehicle or personal injury caused by a fall, accident or improper or incorrect installation of our products.
Of course, the assembly requires a certain technical experience. If you are not sure how to execute a determined action, you should ask your local distributor to do it. First, tighten all screws only loosely. After mounting all parts, the screws should be tightened to the torque specified. This guarantees, that the product is mounted without tension. The screw connections on the engine block must be secured with Loctite 243 medium-strength. Observe the tightening torques of the motorcycle manufacturer! Control all screw connections after the assembling for tightness!



Immer nur eine Seite nach der anderen montieren.
Ansonsten besteht die Gefahr, dass sich der Motor absenkt.
Mount one side after the other.
Otherwise, there is the risk that the engine block change position.

DE VORBEREITUNG
GB PREPARING

Den originalen Motorschutz demontieren. Hierzu die 4 Originalmuttern M8 ausdrehen.
Dismantle the original skid plate. Unscrew the 4 original nuts M8.

DE MONTAGEANLEITUNG
GB MOUNTING INSTRUCTIONS

Montage des linken Motorschutzbügels vorne: **1**
Die originale Motorschraube demontieren, diese entfällt. Den Bügel mit der Zylinderschraube M10x50 und der U-Scheibe Ø10,5 locker anschrauben.

Zwischen Fahrzeugrahmen und Bügel die Aludistanz Ø25xØ11x13mm fügen.

Fastening of the left engine guard front:

Dismantle the original engine bolting, screw is obsolete. Fix the crash bar with allen screw M10x50 and washer Ø10,5 loosely. Add Alu spacer Ø25xØ11x13mm between frame and tab of the crash bar.

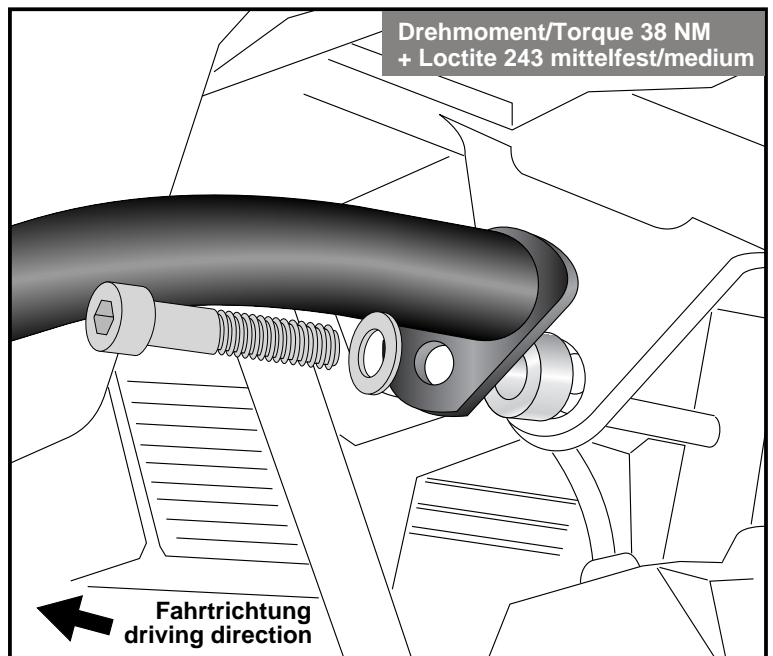
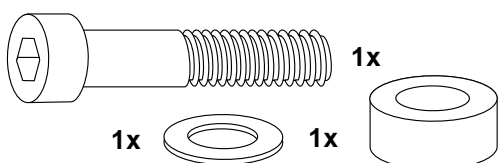

Motorschutzbügel/ Engine guard

BMW G 310 R / BMW G 310 GS

Artikel Nr.: / Item-no.:

40573-002 schwarz/black

DE MONTAGEANLEITUNG
GB MOUNTING INSTRUCTIONS

Montage des linken Motorschutzbügels unten:

VORNE ①

mit der Zylinderschraube M8x30 und einer U-Scheibe Ø8,4. Zwischen Motor und MSB die Aludistanz Ø18xØ9x5mm fügen.

HINTEN ②

mit der Zylinderschraube M6x25 und der U-Scheibe Ø6,4. Zwischen Motor und MSB die U-Scheibe Ø6,4x3 fügen

Fastening of the left engine guard bottom:

FRONT ①

with allen screw M8x30 and washer Ø8,4. Add alu spacer Ø18xØ9x5mm between frame and crash bar.

REAR ②

with allen screw M6x25 and washer Ø6,4. Add washer Ø6,4x3 between frame and crash bar.

2

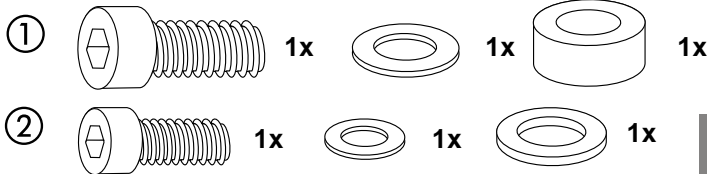
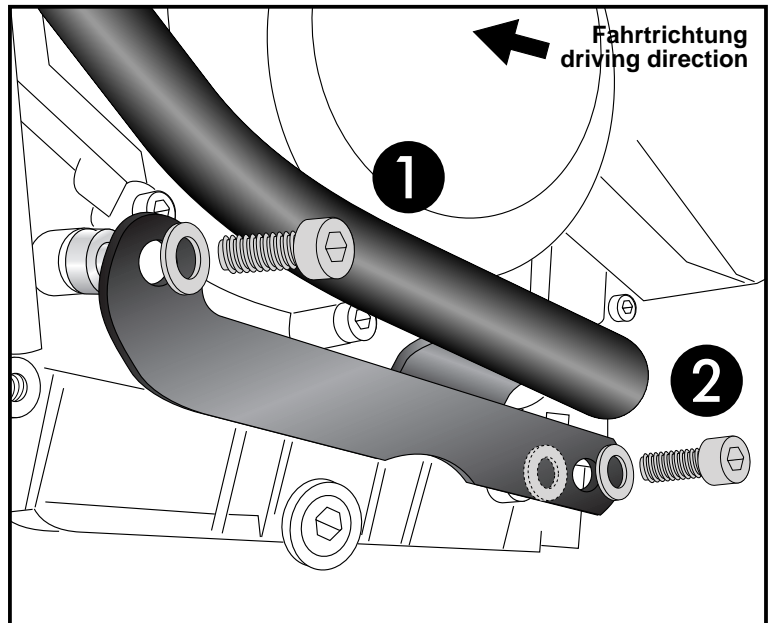

Drehmoment/Torque 19 NM
+ Loctite 243 mittelfest/medium

Drehmoment/Torque 8 NM
+ Loctite 243 mittelfest/medium

In die linke Bügelhälfte den Verbindungsstopfen Ø18 einstecken.
Stick the connector Ø18 into the left crash bar.

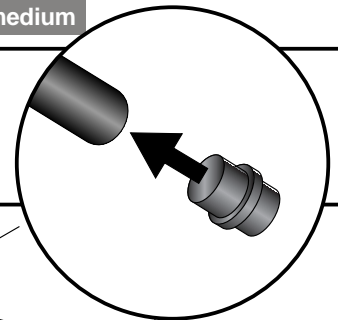

Montage des rechten Motorschutzbügels vorne:

Die originale Motorschraube demontieren, diese entfällt. Die rechte Bügelhälfte auf den Verbindungsstopfen aufstecken und rechts oben mit der Linsenkopfschraube M10x45 und der U-Scheibe Ø10,5 locker anschrauben. Zwischen Fahrzeugrahmen und Bügel die Aludistanz Ø25xØ11x10mm fügen.

Fastening of the right engine guard front:

Dismantle the original engine bolting, screw is obsolete. Push the right bar over the connector and fix it with filister head screw M10x45 and washer Ø10,5 loosely. Add Alu spacer Ø25xØ11x10mm between frame and tab of the crash bar.

3

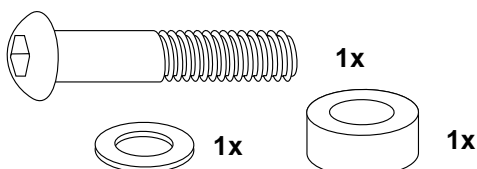
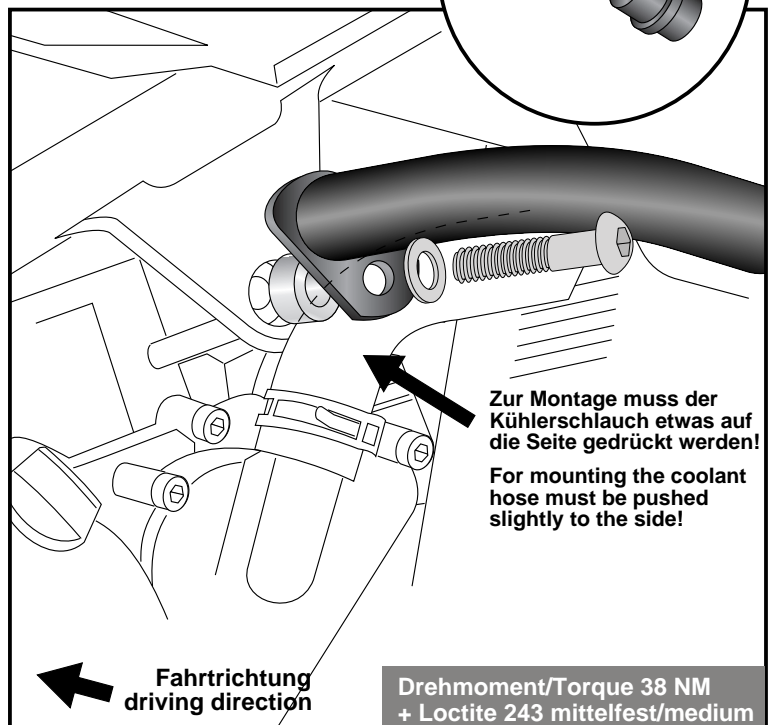

Drehmoment/Torque 38 NM
+ Loctite 243 mittelfest/medium

Motorschutzbügel/ Engine guard



BMW G 310 R / BMW G 310 GS

Artikel Nr.: / Item-no.:

40573-002 schwarz/black

DE MONTAGEANLEITUNG
GB MOUNTING INSTRUCTIONS

Montage des rechten Motorschutzbügels unten:
Mit den Zylinderschrauben M8x35 und den U-Scheiben Ø8,4. Zwischen Motor und MSB die Aludistanz Ø18xØ9x5mm fügen.

Den Motorschutzbügel ausrichten und alle Schrauben nach NM-Vorgabe anziehen!

Fastening of the right engine guard bottom:

With the allen screws M8x35 and washers Ø8,4. Add alu spacers Ø18xØ9x5mm between frame and crash bar.

Align the engine guard and tighten all bolts according to the NM specification!

2

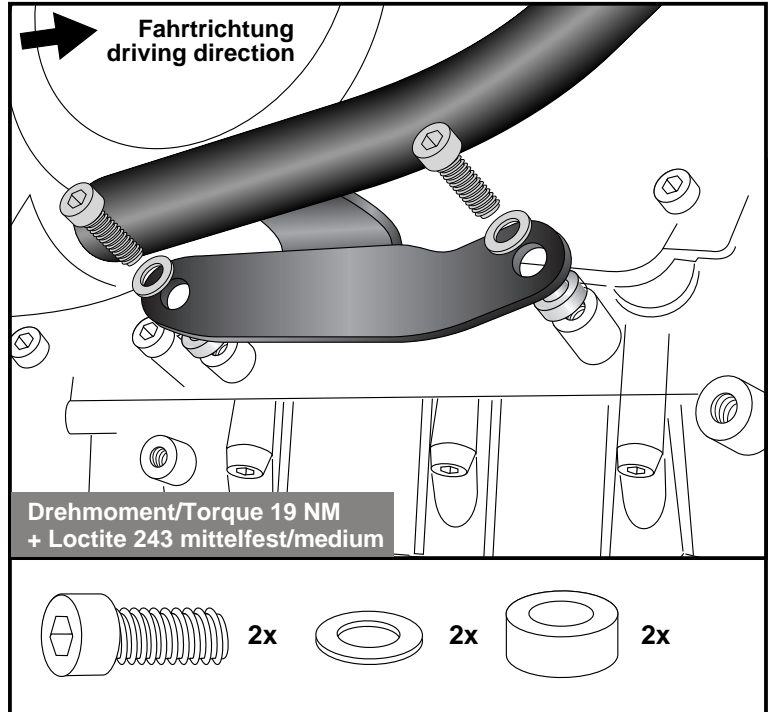

DE ACHTUNG
GB CAUTION

Nach der Montage alle Verschraubungen auf festen Sitz kontrollieren ! Abgebaute Teile wieder montieren. Bitte beachten Sie unsere beigefügten Serviceinformationen.

Control all screw connections after the assembling for tightness! Reassemble the dismanteled parts. Please notice our enclosed service information.

Weiteres Zubehör auf unsere Homepage. More accessories: see our homepage.



Wunderlich
complete your BMW.

Wunderlich GmbH
Kranzweiherweg 12
53489 Sinzig-Gewerbepark

Tel. 0049 2642-9798-0
Fax 0049 2642-9798-33
www.wunderlich.de